

11 SZTUK kubików

45 x 45 x 45 cm

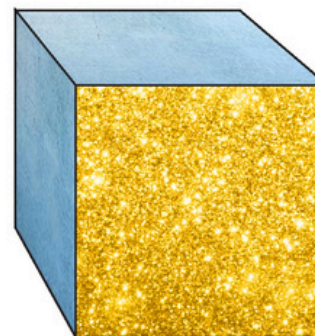
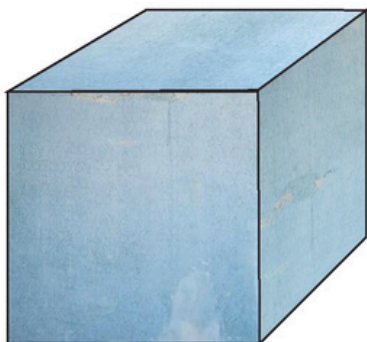

jedna strona kubika
złota brokatowa

3 PODESTY

PODESTY NA ŚLIZGACH LUB 2KÓŁKACH TYLKO Z PRZODU - do wjeżdżania na scenę jak taczka

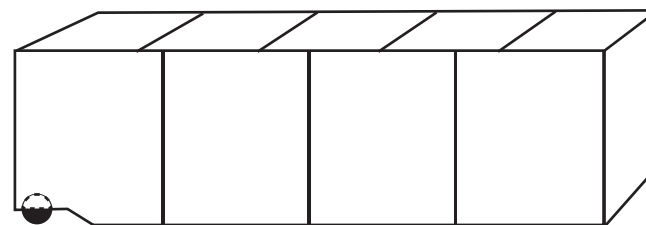
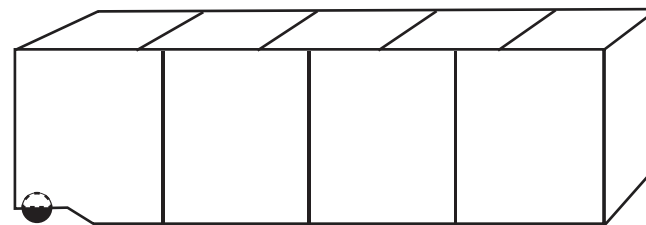
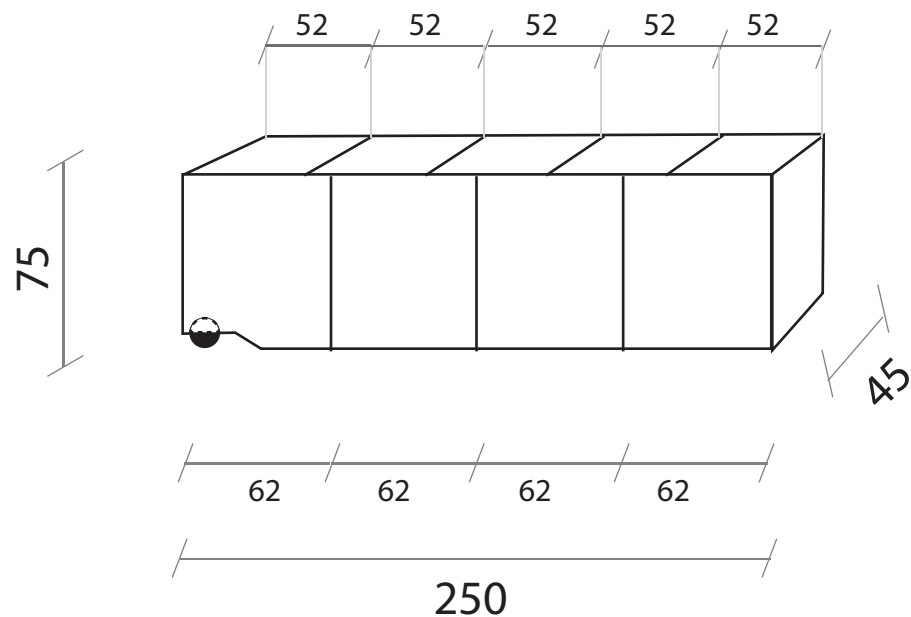

3 PODESTY

PODESTY NA ŚLIZGACH LUB 2 KÓŁKACH TYLKO Z PRZODU - do wjeżdżania na scenę jak taczka

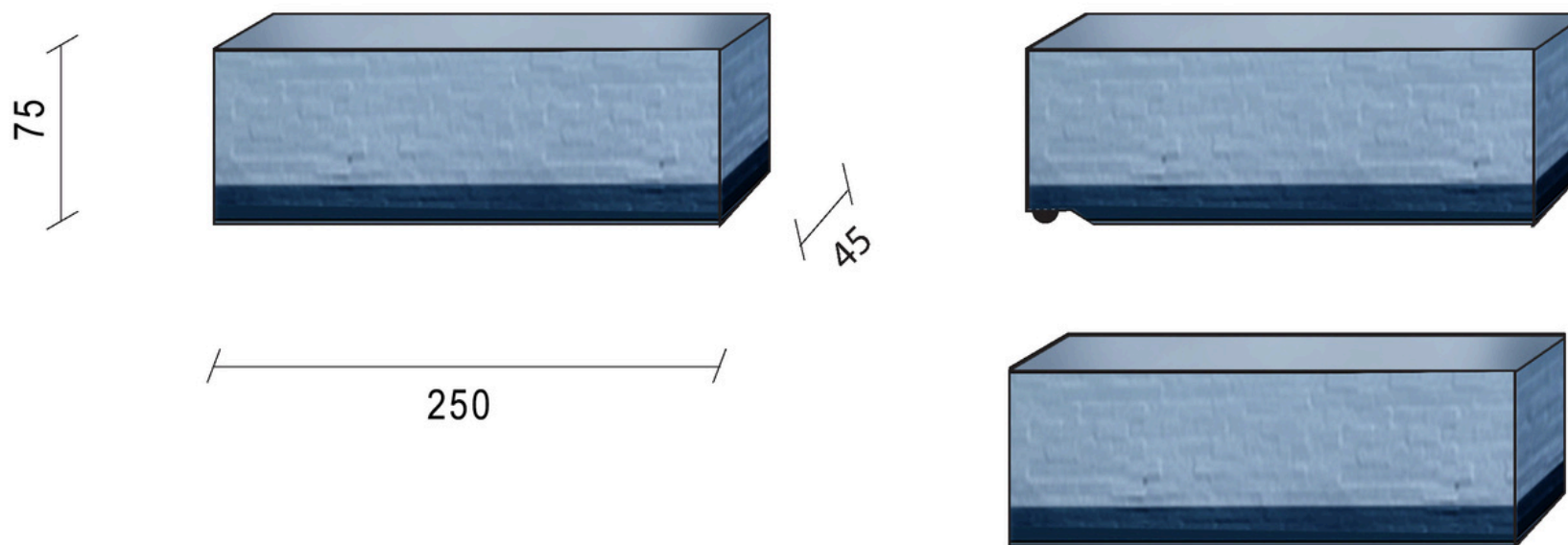

załącznik nr 3, rysunek 3 - Wieszaki (element 3, etap 1)

5 wieszaków na ubrania

obszytych różowym futrem

MOŻLIWOŚĆ JEŹDŹEIA NA WIESZAKACH PRZEZ AKTORÓW

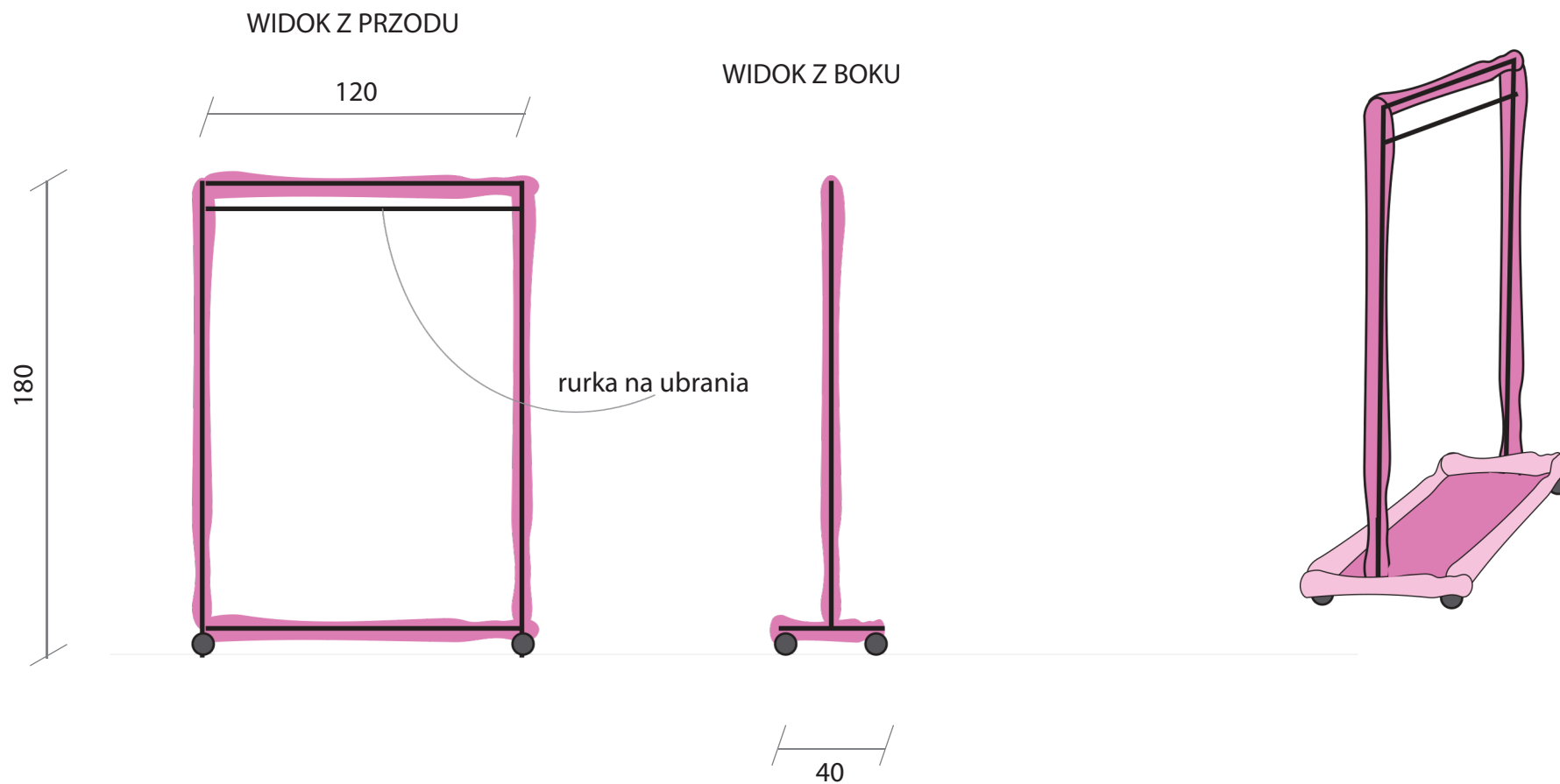

5 WIESZAKÓW TEATRALNYCH obszytych różowym futrem



H - 180 CM x 120 x 40cm
na dole półka na rzeczy
możliwość jeżdżenia
przez aktorów na wieszakach

TYLNA ŚCIANA WIDOK OD PRZODU

załącznik nr 3, rysunek 4 - Ściana tylna z podestami (element 4, etap 2)

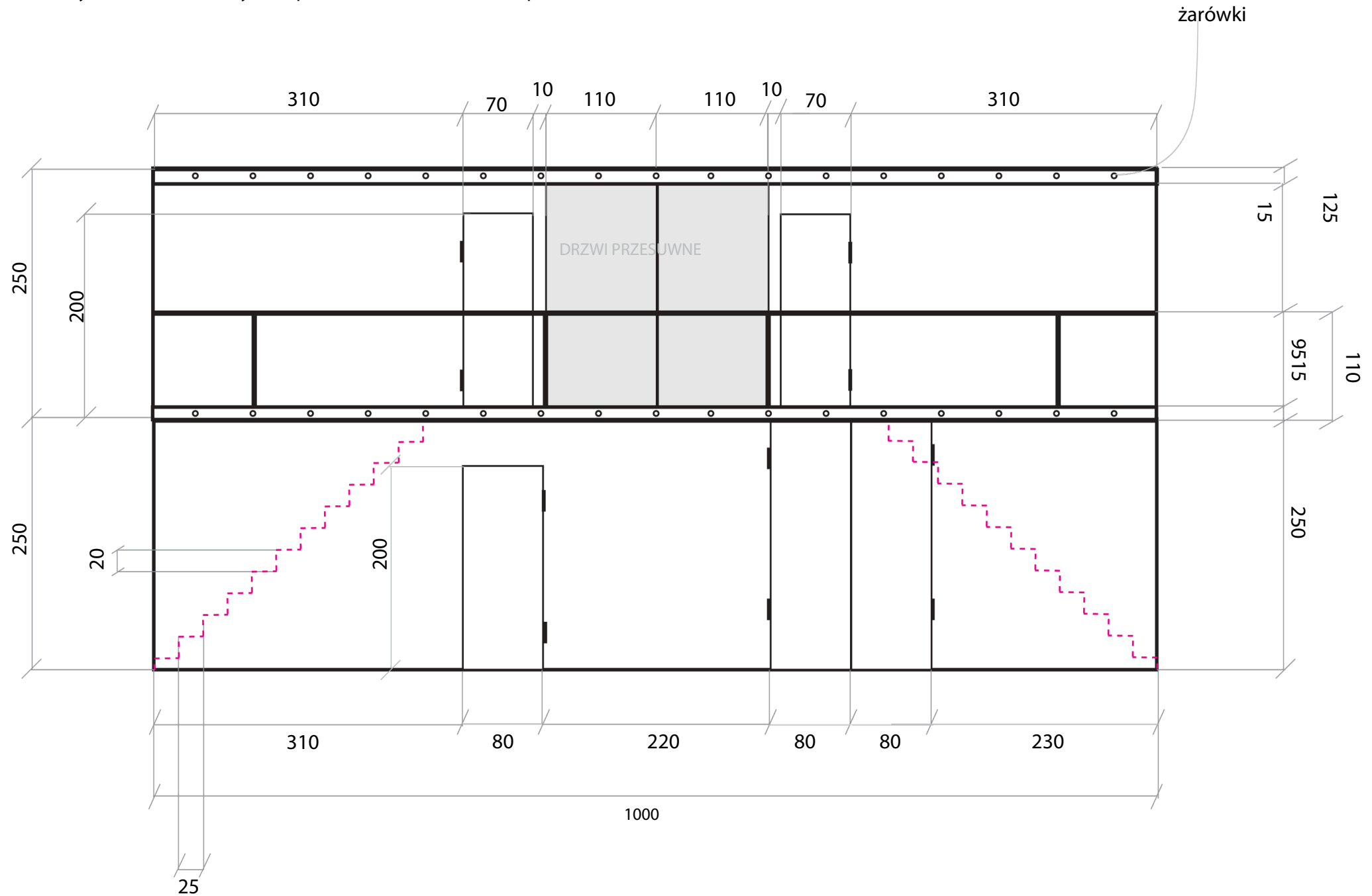

TYLNA ŚCIANA

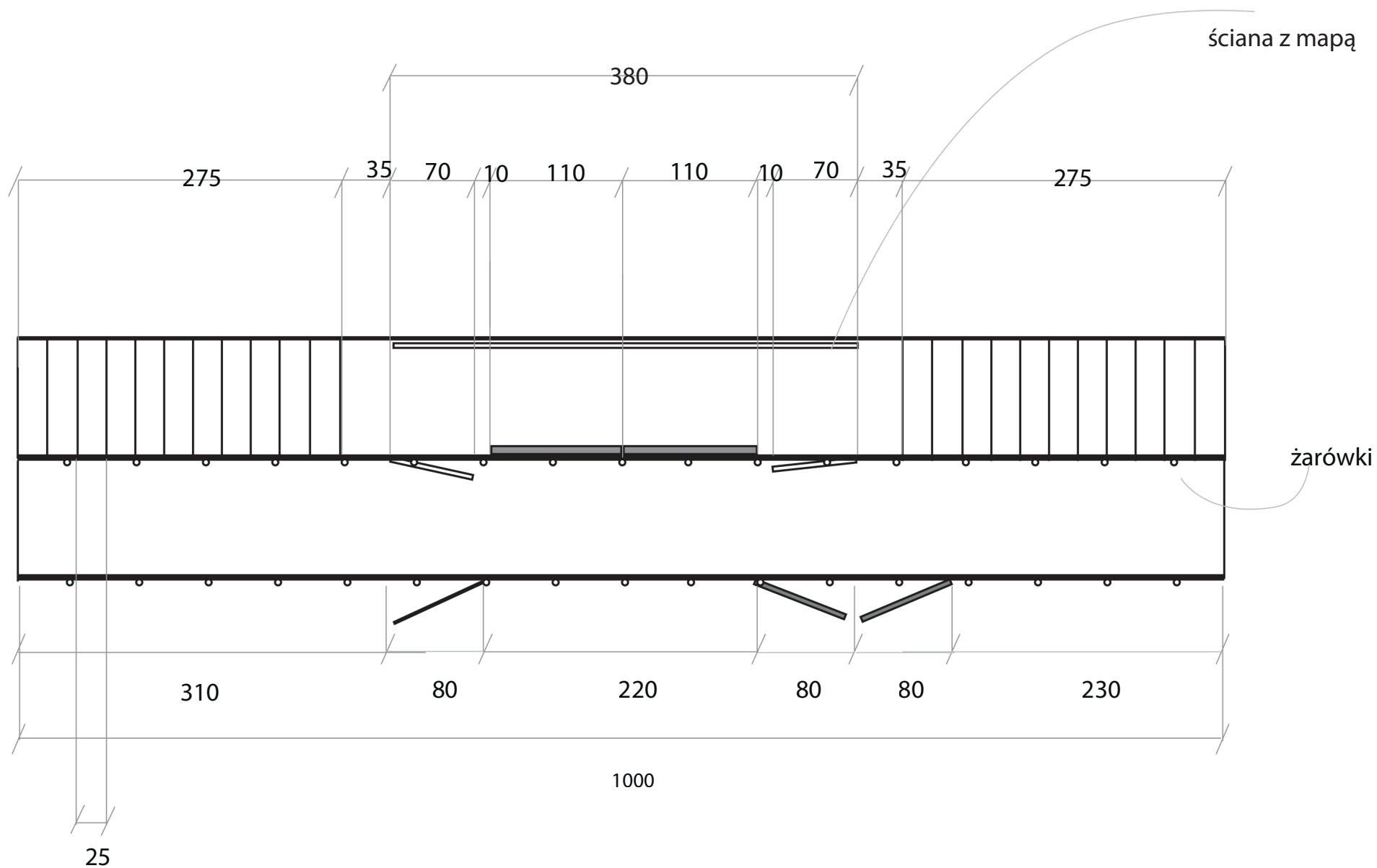

TYLNA ŚCIANA WIDOK OD PRZODU

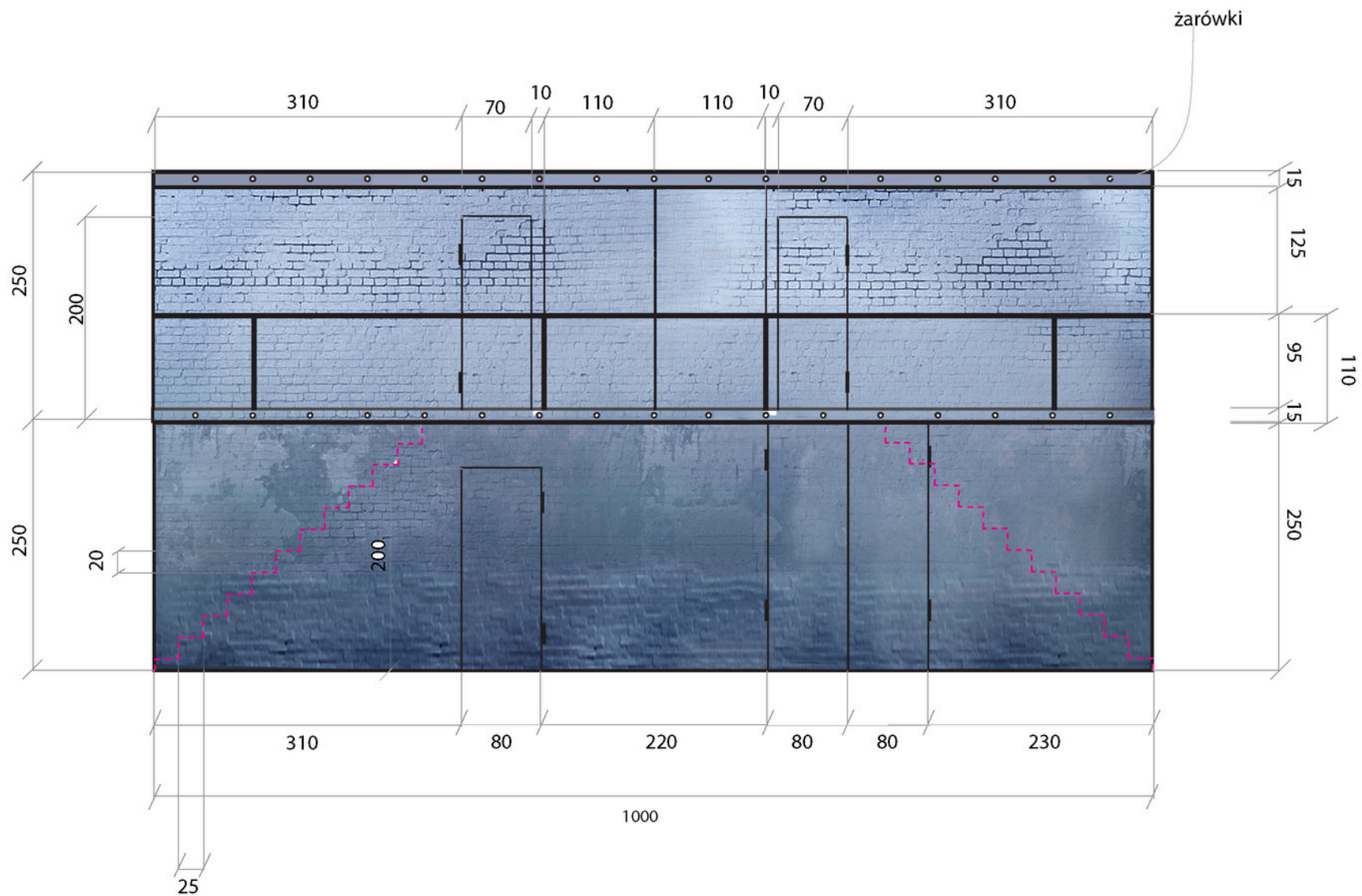

KUCHNIA

ŚCIANKA Z IMITACJĄ MEBLI KUCHENNYCH ZJEŹDŻAJĄCA NA SZTANKIECIE

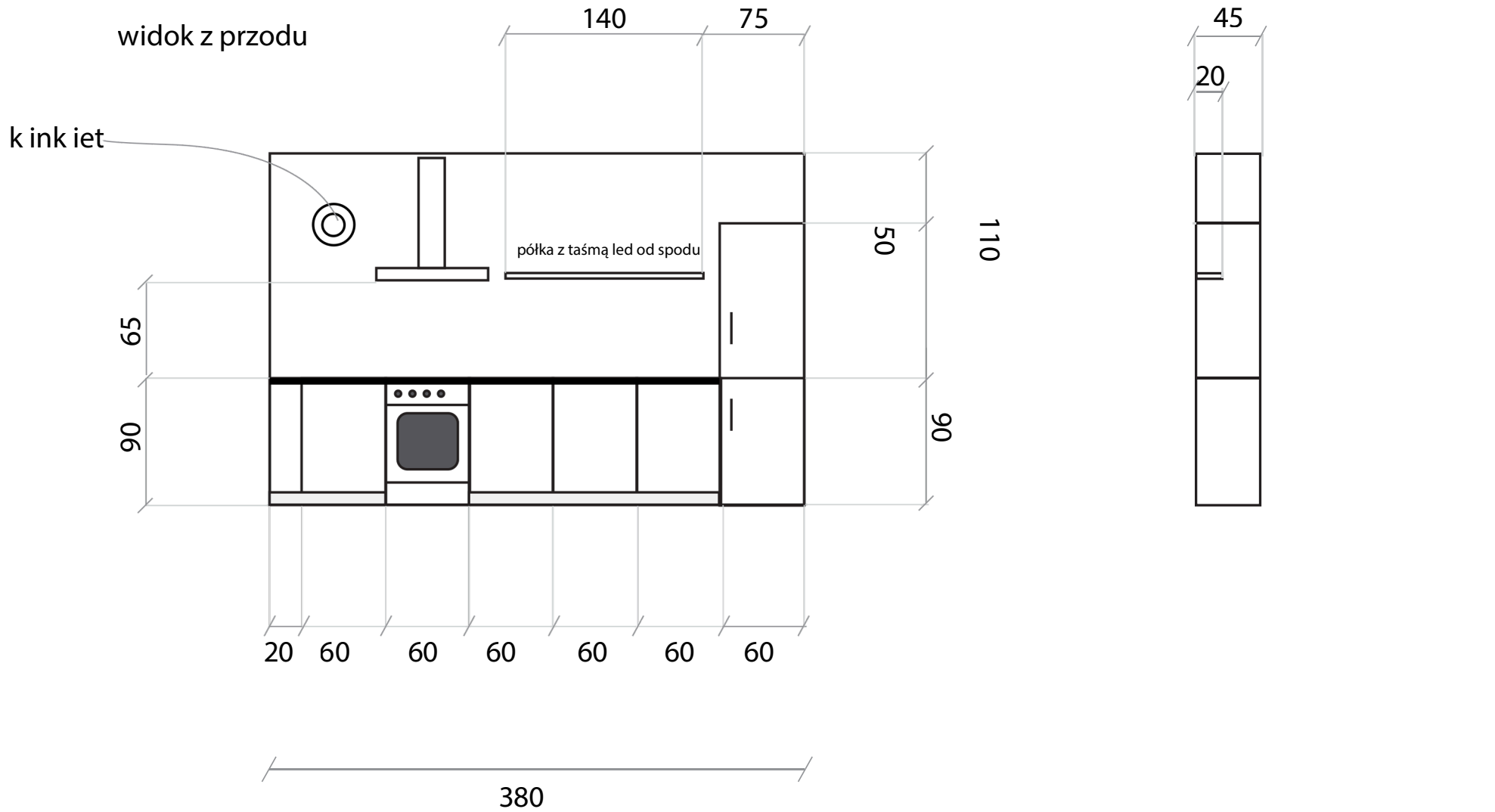

KUCHNIA

ŚCIANKA Z IMITACJĄ MEBLI KUCHENNYCH ZJEŹDZAJĄCA NA SZTANKIECIE

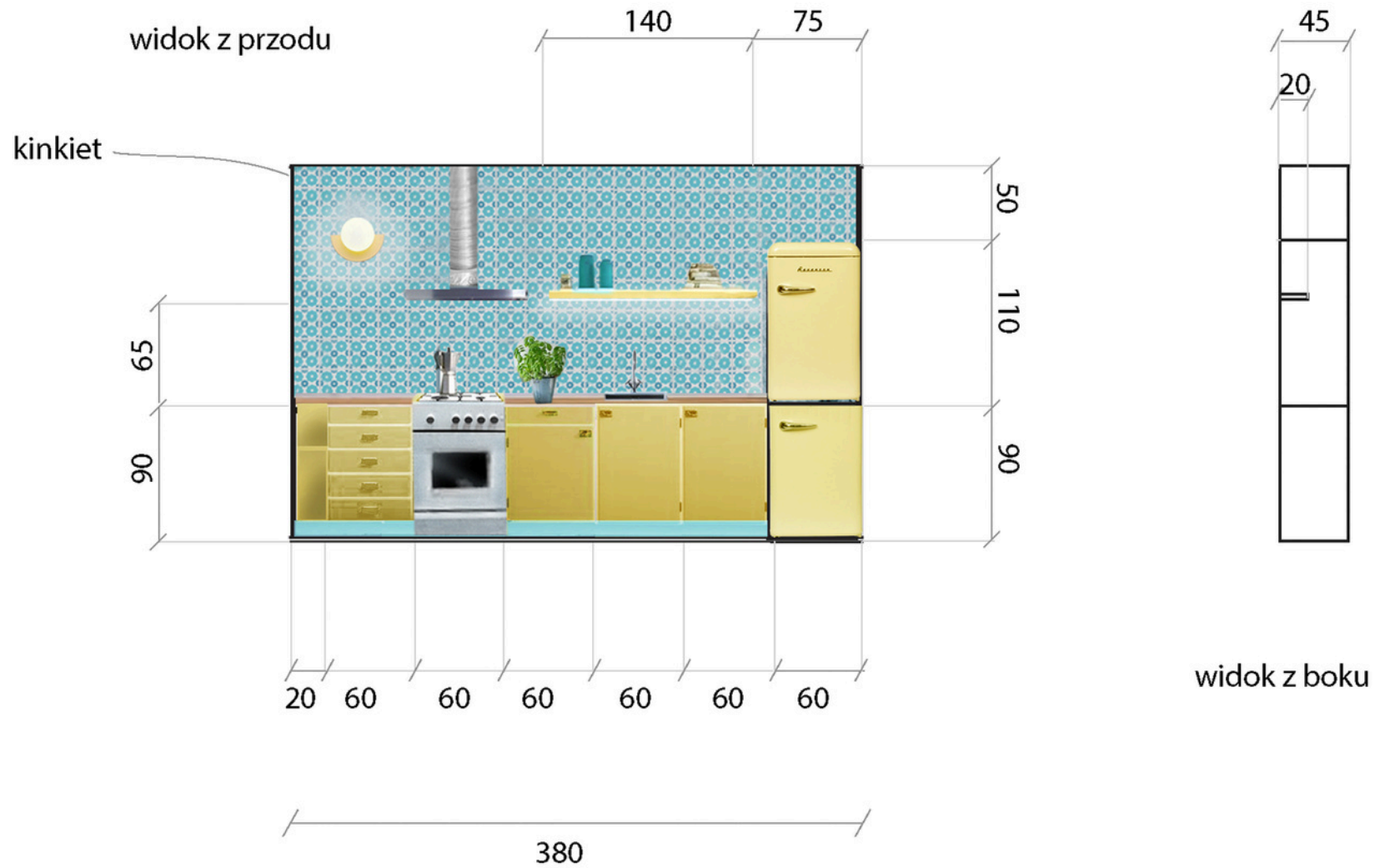

ŚCIANY DZIELĄCE PRZESTRZEŃ SCENY

ŚCIANY POŁĄCZONE MOCNYMI ZAWIASAMI, KTÓRE MOŻNA ŁAMAĆ I USTAWIAĆ DOWOLNIE NA SCENIE
ŚCIANY NA DOBREJ JAKOŚCI KÓŁKACH np. firmy Rader Busch

element statyczny
zamocowany stabilnie
do podłogi i elementów
stałych na scenie

element statyczny
zamocowany stabilnie
do podłogi i elementów
stałych na scenie

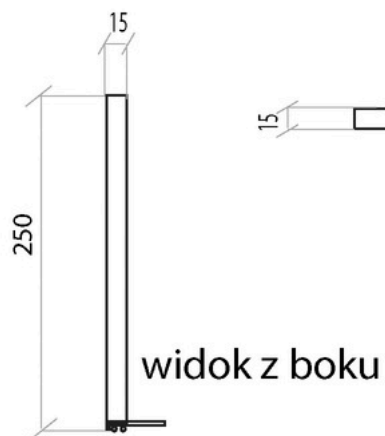
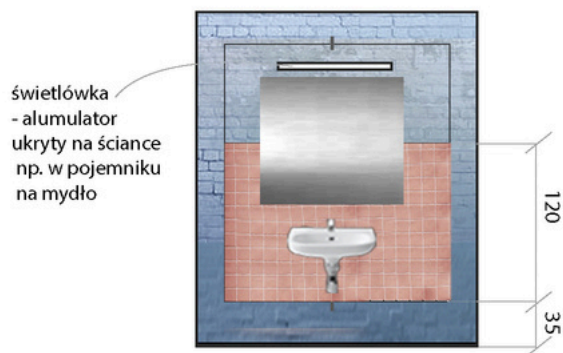
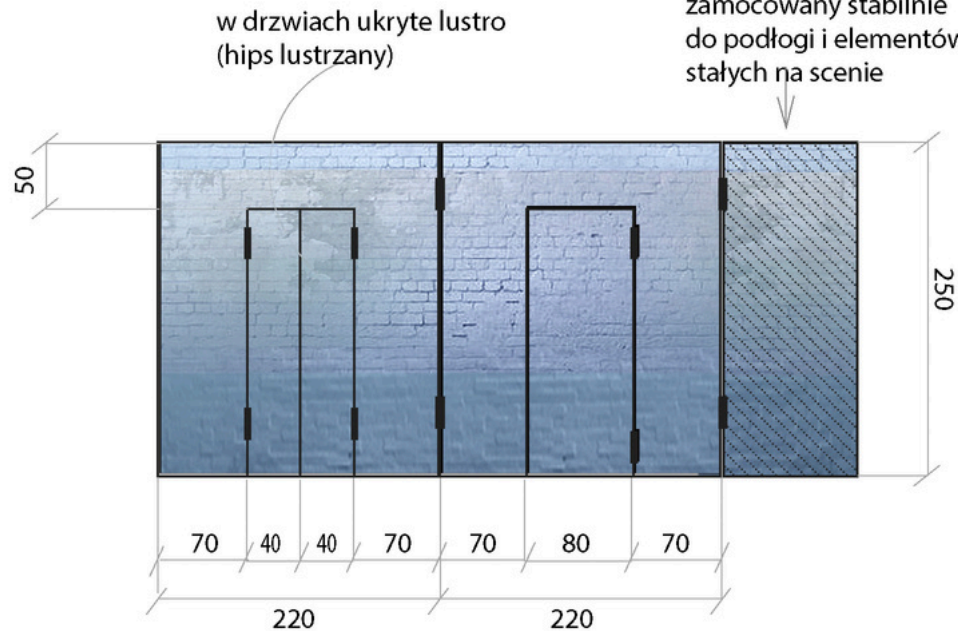
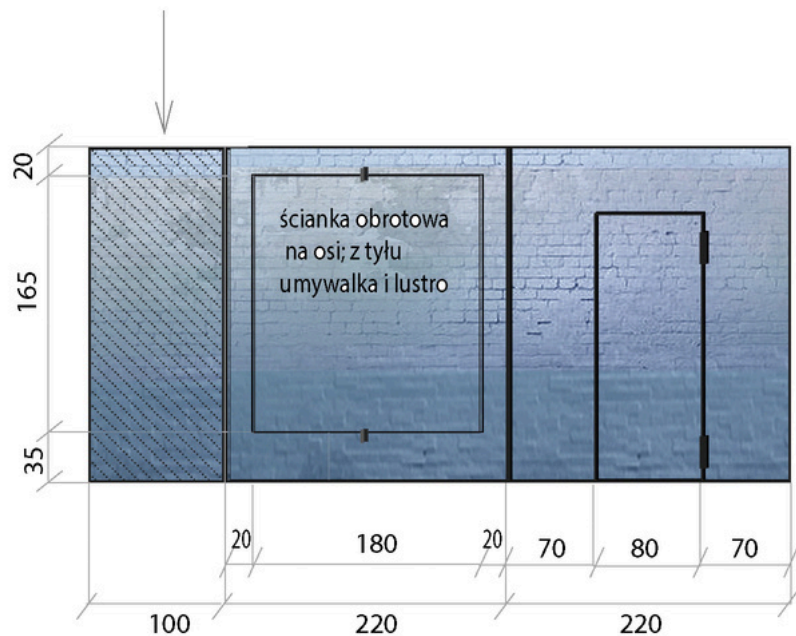

!!!!!! ŚCIANY DO RÓŻNEGO USTAWIENIA

ŚCIANY DZIELĄCE PRZESTRZEŃ SCENY

ŚCIANY POŁĄCZONEMOCNYMIZAWIASAMI,KTÓREMOŻNAŁAMAĆ I USTAWIAĆDOWOLNIE NA SCENIE

SCIANY NA DOBREJ JAKOŚCI KÓŁKACH np. rmy Rader Busch

Opcje ustawienia na przykładzie prawego skrzydła

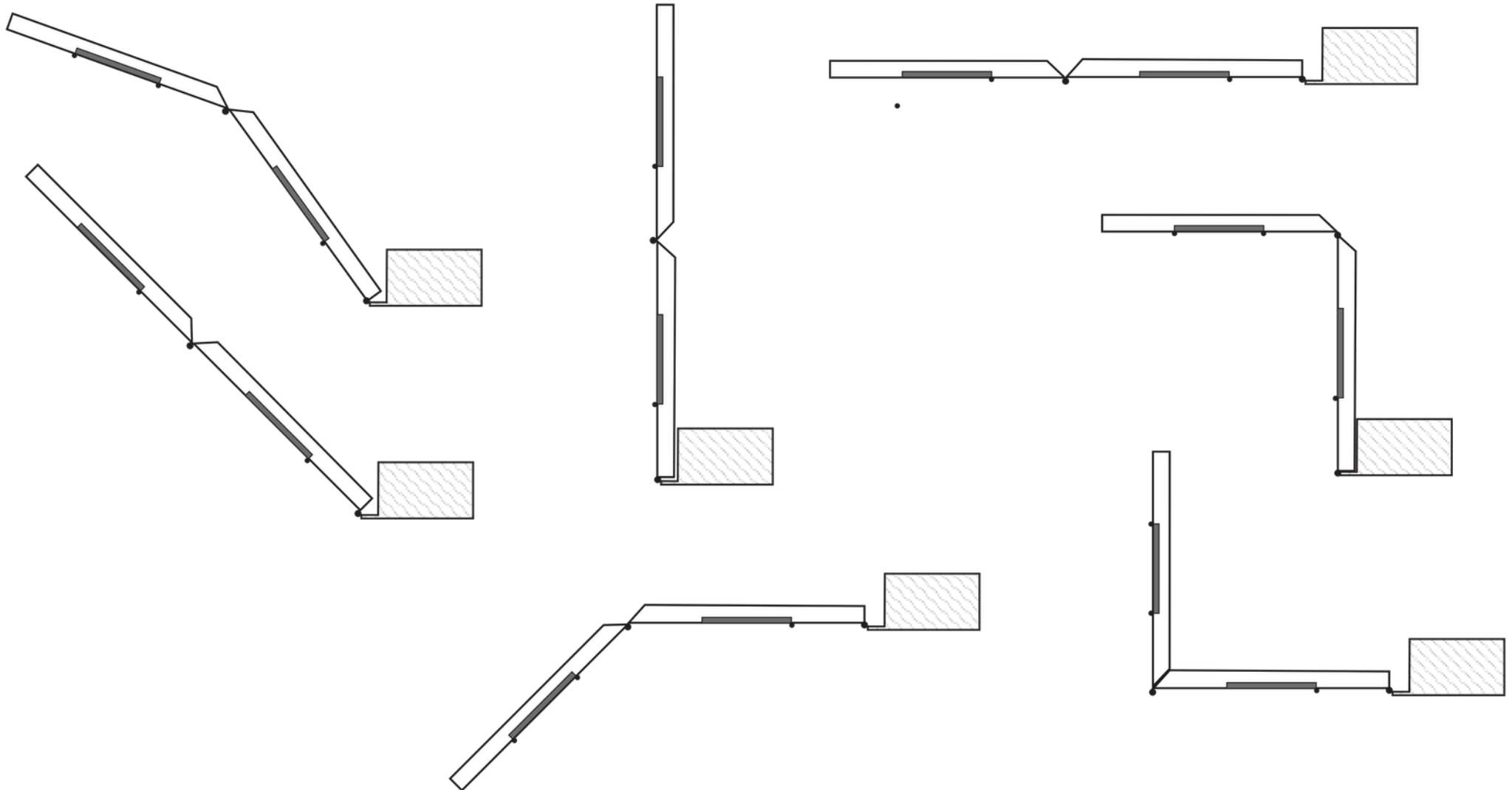

ŚCIANKA Z WC I OKNEM

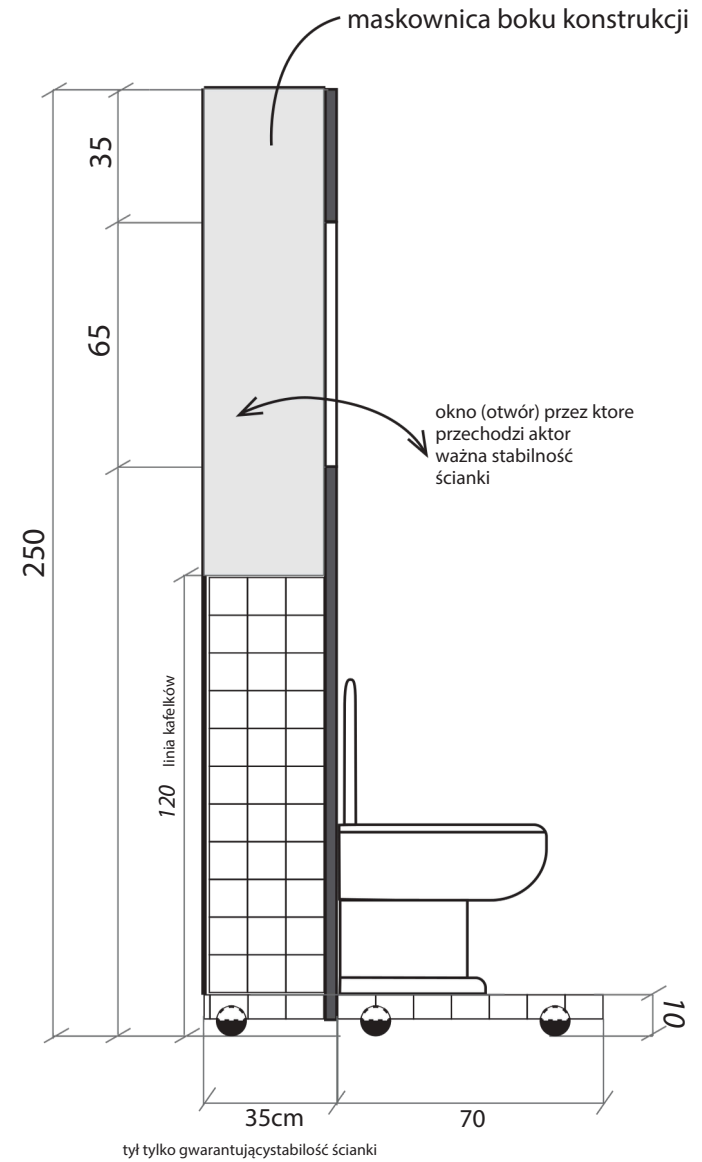
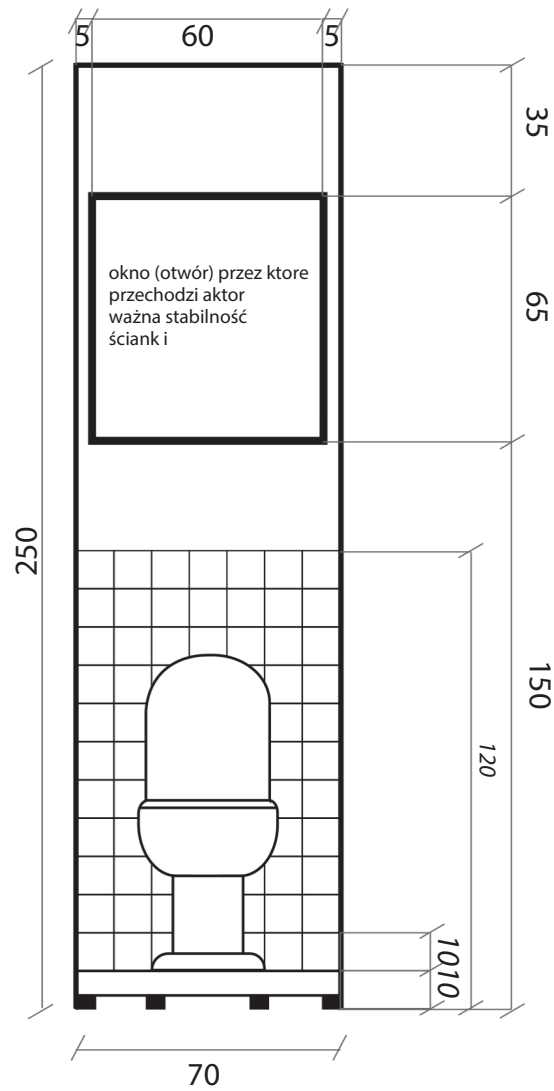

ŚCIANKA Z WC I OKNEM

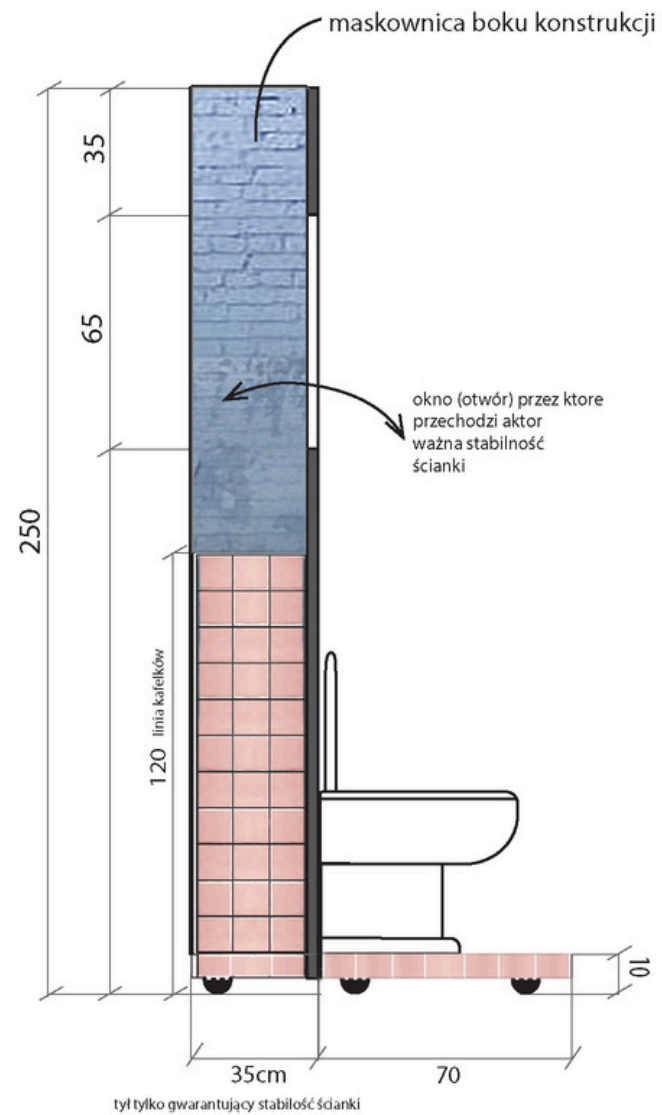
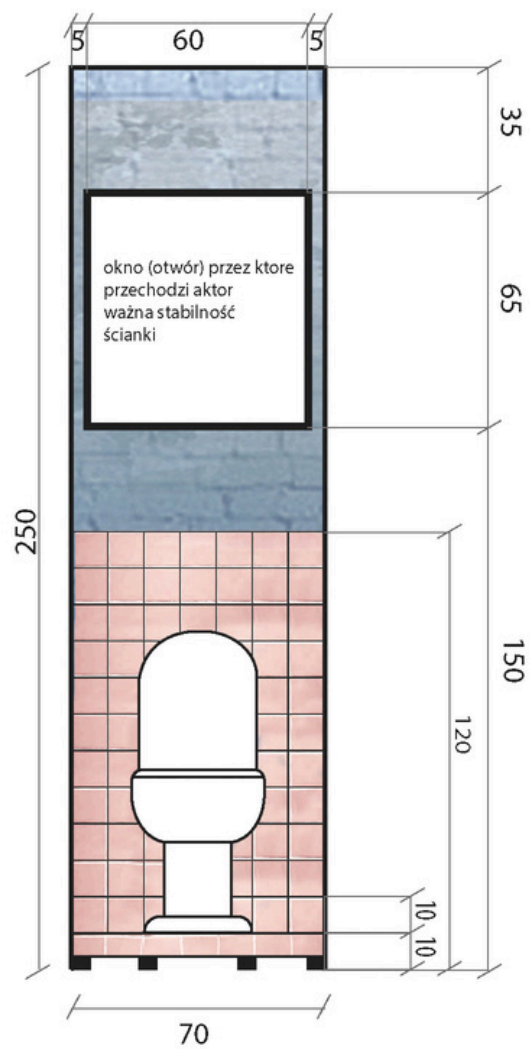

ŚCIANY NA PROSCENIUM

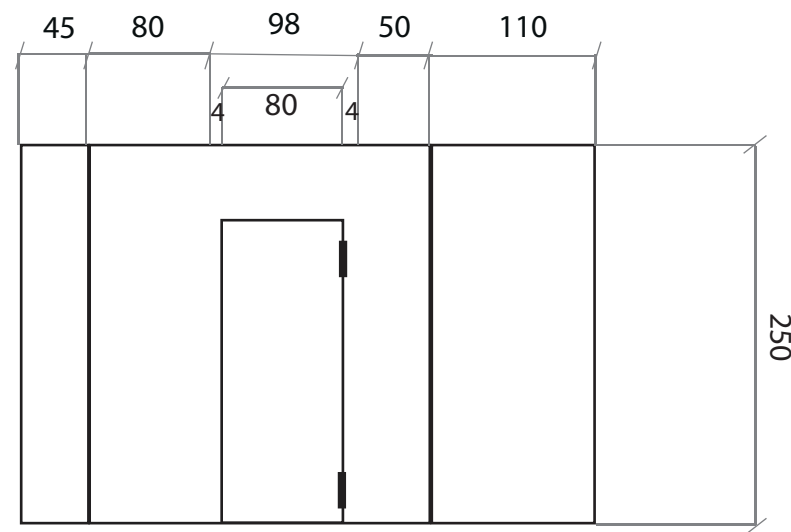
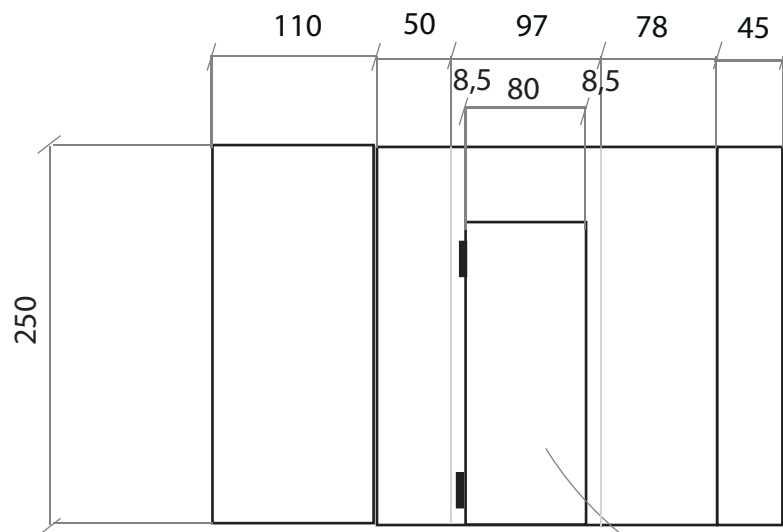

drzwi pokryte ceglami także od środka

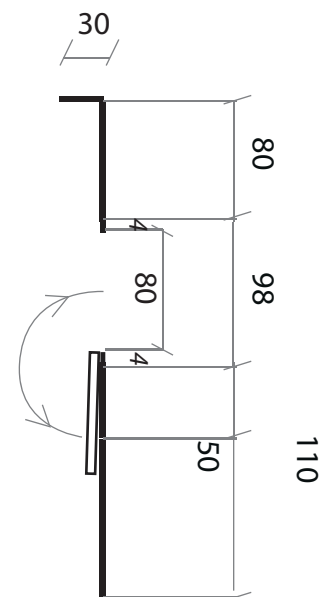
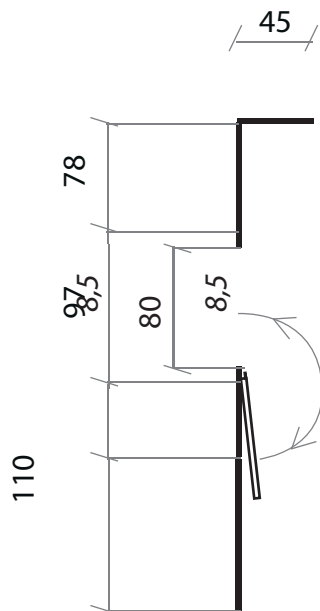

załącznik nr 3, rysunek 8a - Ściany proscenium (element 8, etap 2)

ŚCIANY NA PROSCENIUM

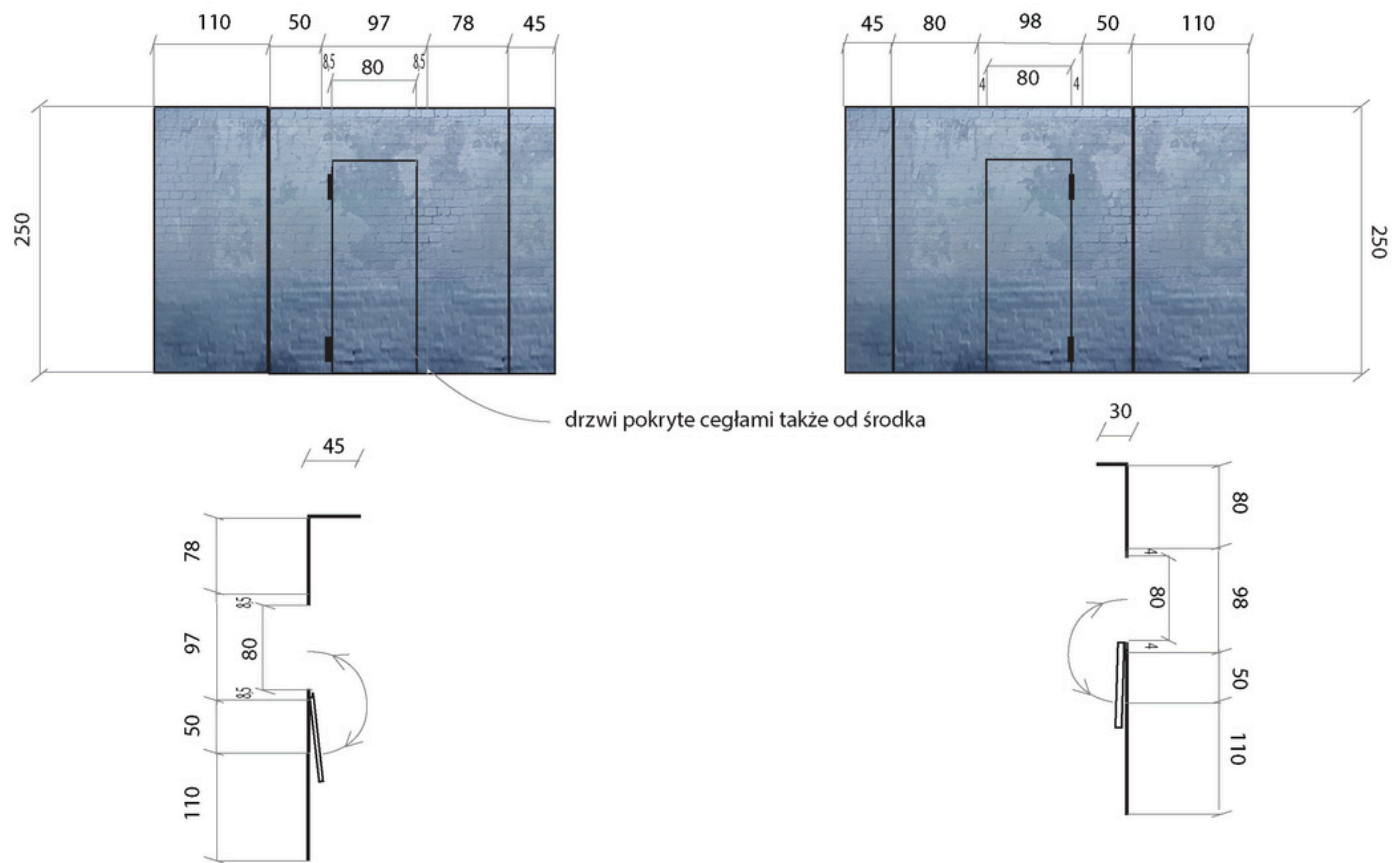

LAMPA ULICZNA



H około 4m

2 LAMPY ŚWIETLÓWKI

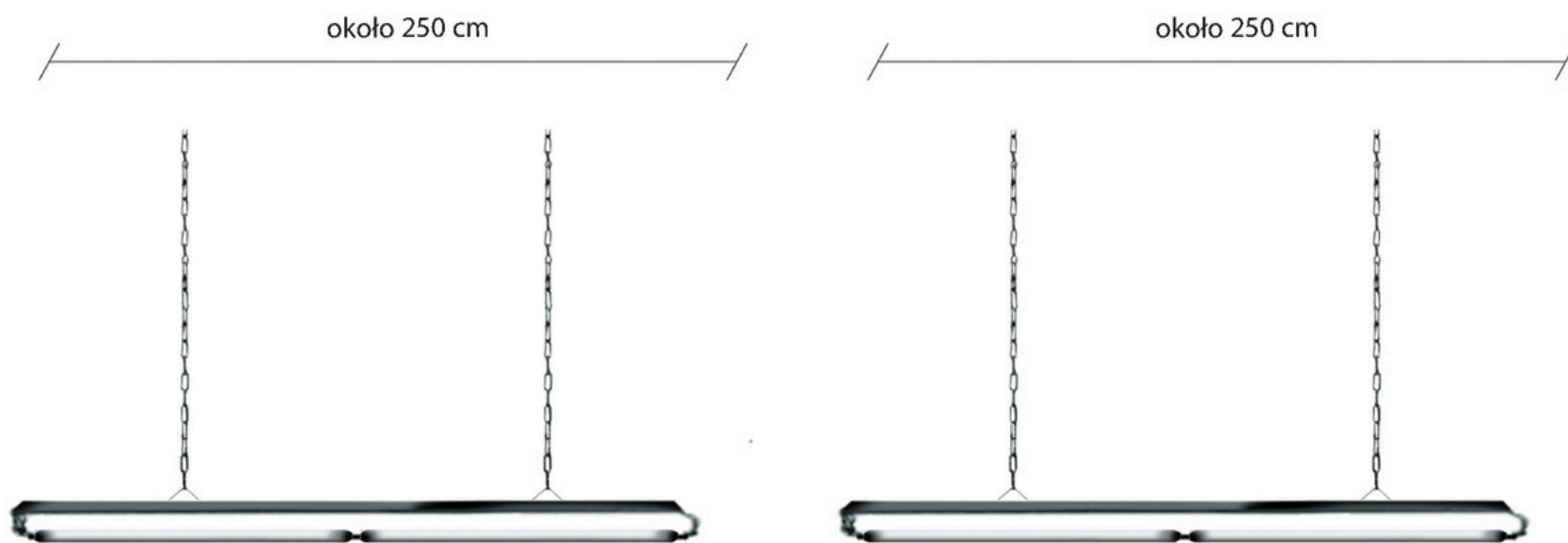

TABLICA

ZAMONTOWANA NA SZTYWNO DO SZTANKIETU
do ustalenia wysokość - tak żeby tablica chowała się

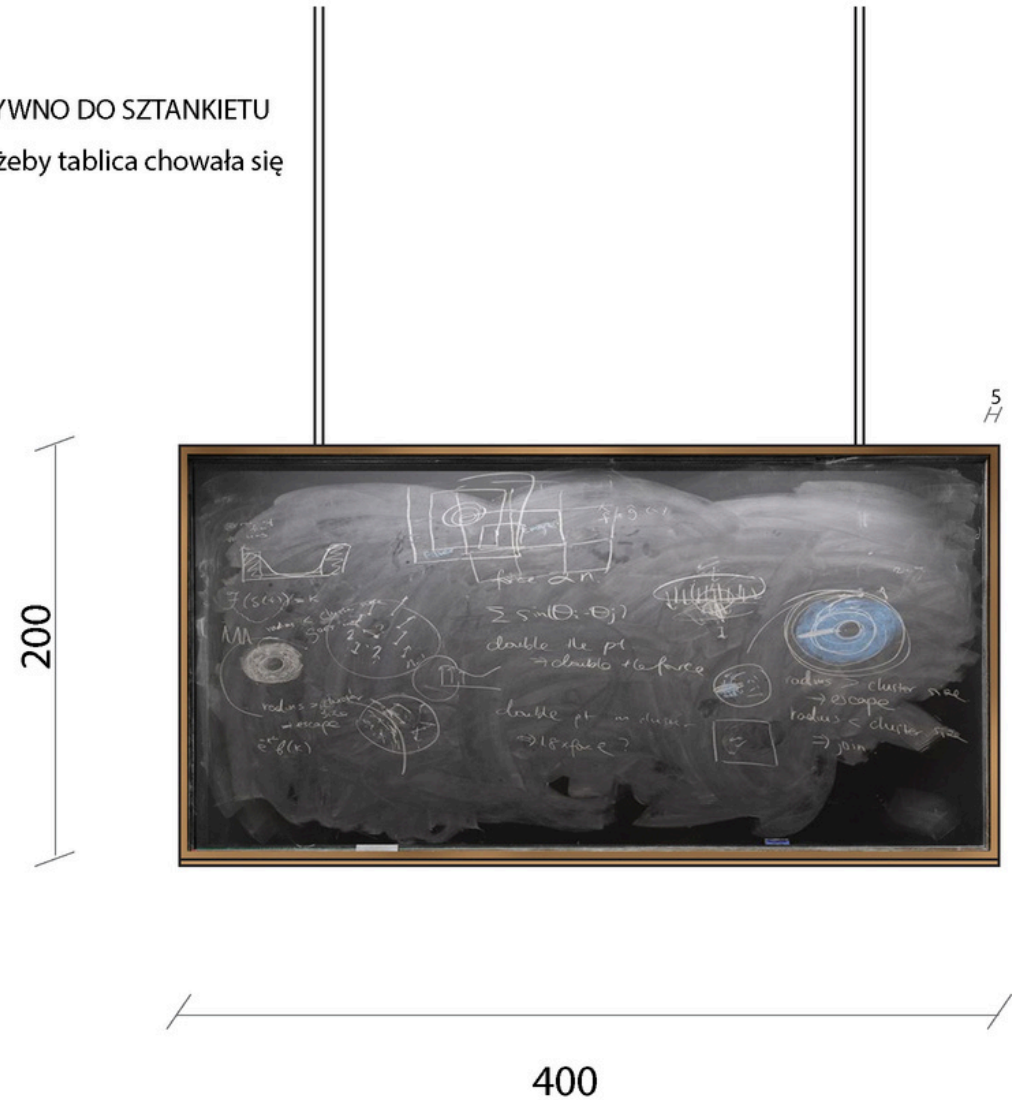

NAPIS MAYFIELD SCHOOL

przestrzenny napis nazwy szkóły zjeżdżający na sztankiecie



grubość liter około 4cm

WEJŚCIE DO KLUBU

NOGI - wersja najtańsza uszyte z tyveku i wypchane groszkiem styropianowym;
buty butafora polakierowana
LUB - wyrzeźniona na bazie rurki albo ze styropianu na sklejce,
butafora pomalowana + buty z butafora

NAPIS - wycięty w skeljce i oklejony pomarszczonym celofanem

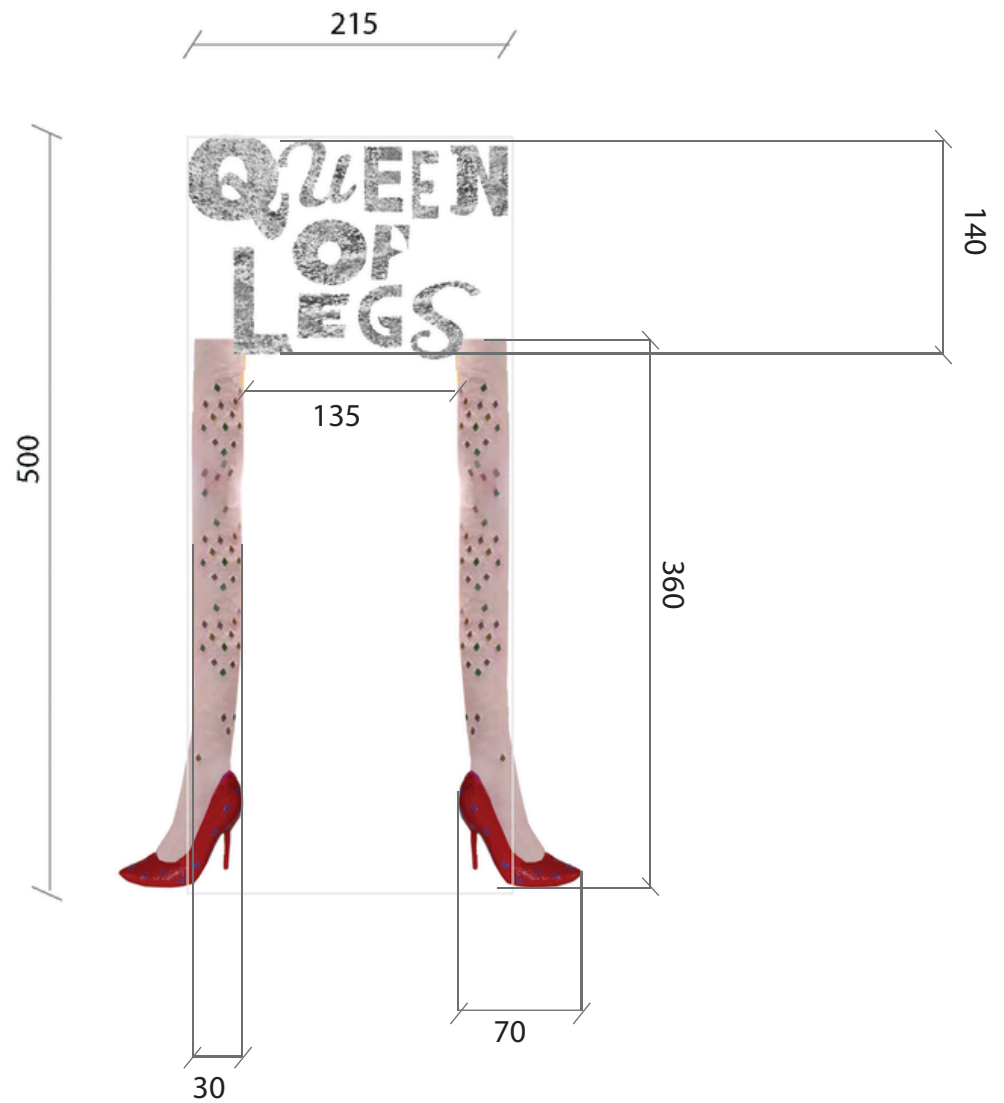

załącznik nr 3, rysunek 13 - Wejście do klubu (element 13, etap 2)

załącznik nr 3, rysunek 14 - Ścianka z mapą (element 14, etap 2)

ŚCIANKA Z MAPĄ

na ścianie kinkiet i półka z książkami



OŚWIETLENIE RAMPY SCENY

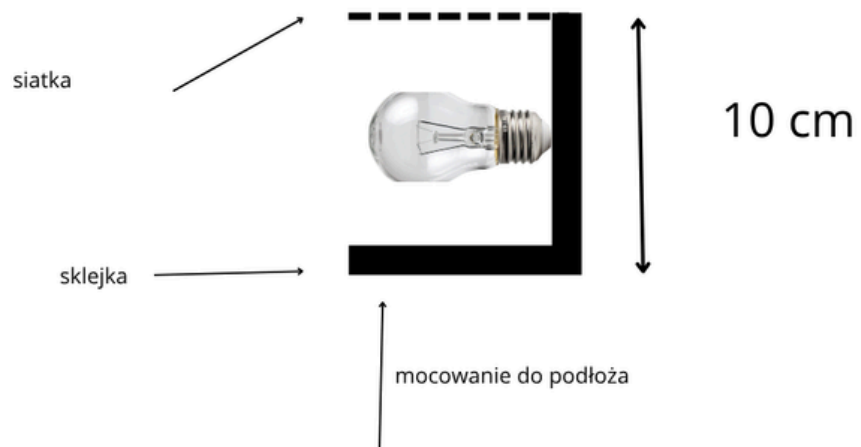
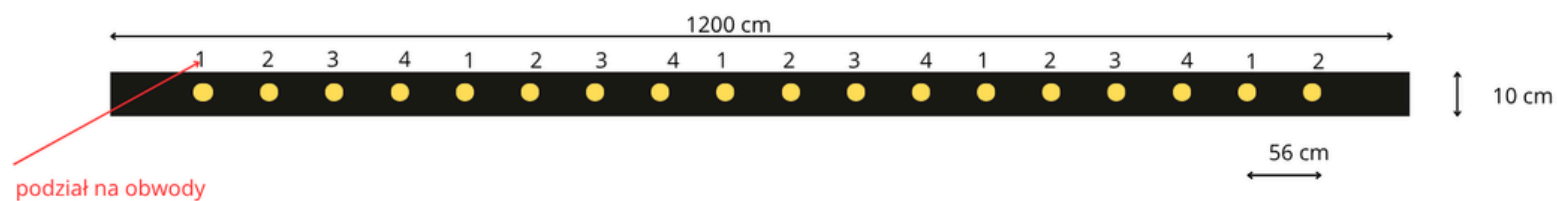

załącznik nr 3, rysunek 16 - stolik kuchenny na kółkach (element 16, etap 2)

stolik kuchenny na kółkach
blat 75x75cm
wysokość 75 cm



kółka z blokadą